

MANUAL DE INSTRUCCIONES
OPERATING INSTRUCTIONS
MODE D' EMPLOI
GEBRAUCHSANWEISUNG
MANUALE D'ISTRUZIONI
MANUAL DE INSTRUÇÕES
INSTRUKCJA OBSŁUGI

Virutex[®]

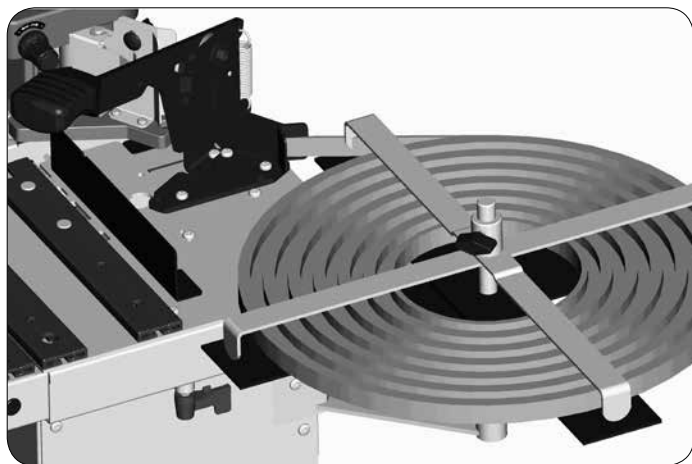

RC50T



Conjunto cortador canto

Tape cutter

Appareil de coupe pour chants

Kantenschneidmaschine

Utensile per il taglio dei bordi

Cortador de orlas

Zestaw do docinania obrzeża

ESPAÑOL	Conjunto cortador canto RC50T	3
ENGLISH	RC50T Tape Cutter	4
FRANÇAIS	Appareil de coupe pour chants RC50T	4
DEUTSCH	Kantenschneidmaschine RC50T	5
ITALIANO	Utensile per il taglio dei bordi RC50T	5
PORTUGUÉS	Cortador de orlas RC50T	6
POLSKI	Zestaw do docinania obrzeża RC50T	6

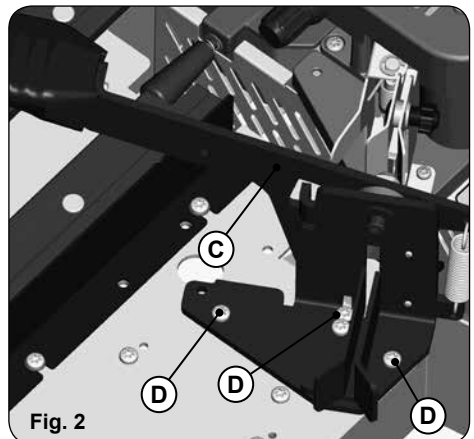
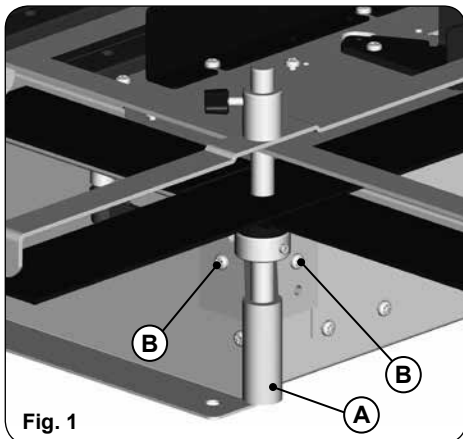

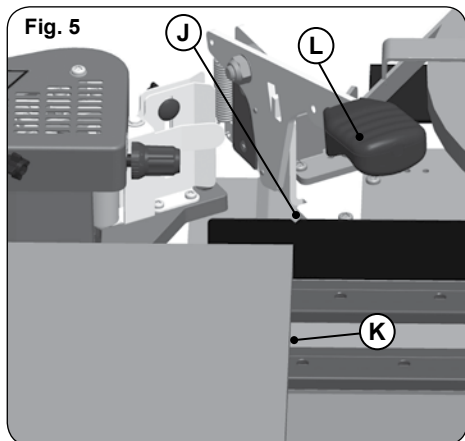
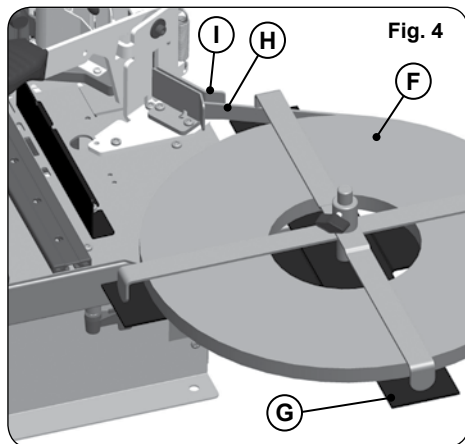
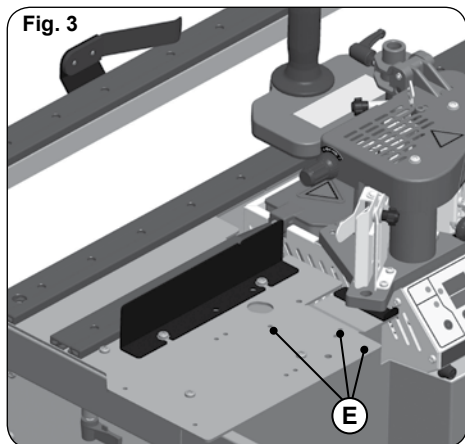

ESPAÑOL

CONJUNTO CORTADOR CANTO RC50T



Lea a continuación atentamente éste MANUAL DE INSTRUCCIONES y el FOLLETO DE INSTRUCCIONES GENERALES DE SEGURIDAD que se adjuntan. Conserve los manuales en un lugar accesible para posibles consultas posteriores.

1. DESCRIPCIÓN

El cortador de canto RC50T es un accesorio especialmente diseñado para su montaje y utilización sobre la mesa MEB250, para uso estacionario de la aplicadoras de cola caliente PEB200 y PEB250.

Su uso permite la alimentación del canto desde el rollo dispuesto sobre el cargador y el corte del mismo en la longitud exacta del tablero que se está aplacando.

2. EQUIPO ESTANDAR Y ACCIONAMIENTO

- 1- Fijar el cargador A (Fig. 1) sobre el bastidor de la MEB250 utilizando los tornillos previstos B (Fig. 1).
- 2- Fijar el cortador C (Fig. 2) sobre la mesa de la MEB250 utilizando los tornillos previstos D (Fig. 2) en los taladros previstos E (Fig. 3).
- 3- Depositar el rollo F (Fig. 4) de canto sobre el cargador G (Fig. 4).
- 4- Encarar el canto H (Fig. 4) sobre la escuadra de apoyo I (Fig. 4).
- 5- Proceder al aplacado del tablero, teniendo presente que cuando el final del tablero K (Fig. 5) alcance la marca existente en la guía de entrada J (Fig. 5) se ha de

proceder al corte del canto dando un golpe seco sobre la menta L (Fig. 5) del cargador.

3. GARANTIA

Todos los productos VIRUTEX tienen una garantía válida para 12 meses a partir del día de su suministro, quedando excluidas todas las manipulaciones o daños ocasionados por manejos inadecuados o por desgaste natural de la máquina.

Para cualquier reparación dirigirse al servicio oficial de asistencia técnica VIRUTEX.

VIRUTEX, se reserva el derecho de modificar sus productos sin previo aviso.

ENGLISH

RC50T TAPE CUTTER



Read these **OPERATING INSTRUCTIONS** and the attached **GENERAL SAFETY INSTRUCTIONS LEAFLET** carefully before using the machine. Make sure you have understood them before operating the machine for the first time.

Keep both sets of instructions for any future queries.

1. DESCRIPTION

The RC50T tape cutter is a specially-designed accessory for mounting and use on the MEB250 table for the stationary operation of the PEB200 and PEB250 hot glue edgebander.

Its use enables the edge to be fed from a roll placed on the loader and for it to be cut to match the exact length of the board to which the edgeband is being applied.

2. MOUNTING THE ACCESSORY

1. Fasten the loader A (Fig. 1) on the frame of the MEB250, using the screws provided B (Fig. 1).
2. Fasten the cutter C (Fig. 2) on the table MEB250, using the screws provided D (Fig. 2) holes provided in the E (Fig. 3).
3. Place the edge roll F (Fig. 4) on the loader G (Fig. 4).
4. Align the edge H (Fig. 4) on the support square I (Fig. 4).
5. Proceed to apply the edge to the board, keeping in mind that when the end of the board K (Fig. 5) reaches the mark found on the intake guide J (Fig. 5), the edge must be cut by striking the loader handle L (Fig. 5).

3. WARRANTY

All VIRUTEX products have 12 month guarantee valid

from the date of supply. All damages caused by bad handling or natural wear of the machine are excluded. For any repair, contact the official VIRUTEX after-sales service.

VIRUTEX reserves the right to modify its products without prior notice.

FRANÇAIS

APPAREIL DE COUPE POUR CHANTS RC50T



Avant d'utiliser la machine, lisez attentivement ce **MANUEL D'INSTRUCTIONS** et la **BROCHURE D'INSTRUCTIONS GÉNÉRALES DE SÉCURITÉ** qui vous sont fournis avec cette machine. Assurez-vous de bien avoir tout compris avant de commencer à travailler sur la machine.

Gardez toujours ces deux manuels d'instructions à portée de la main pour pouvoir les consulter, en cas de besoin.

1. DESCRIPTION

L'appareil RC50T est un accessoire spécialement conçu pour être monté et utilisé sur la table MEB250 qui permet l'emploi comme machine stationnaire de la plaqueuse de chant à bac à colle PEB200 et PEB250.

Son utilisation permet l'alimentation du chant à partir du rouleau se trouvant sur le dévidoir et la coupe de celui-ci à la longueur exacte du panneau à plaquer.

2. MONTAGE DE L'ACCESSOIRE

1. Fixer le dévidoir A (Fig. 1) sur le châssis de la MEB250 en utilisant les vis prévues à cet effet B (Fig. 1).
2. Fixer l'appareil à couper les chants C (Fig. 2) sur la table MEB250 en utilisant les vis prévues à cet effet D (Fig. 2) trous prévus dans le E (Fig. 3).
3. Poser le rouleau F (Fig. 4) de chant sur le dévidoir G (Fig. 4).
4. Mettre face à face le chant H (Fig. 4) sur l'équerre d'appui I (Fig. 4).
5. Procéder au placage du panneau, sans oublier que lorsque la fin du panneau K (Fig. 5) arrive sur le repère se trouvant sur le guide d'entrée J (Fig. 5), il faut couper le chant en donnant un coup sec sur la manette du dévidoir L (Fig. 5).

3. GARANTIE

Tous les produits VIRUTEX ont une garantie de 12 mois à dater du jour de leur livraison, qui ne couvre pas les dommages occasionnés par des manipulations

inappropriées, ni ceux découlant de l'usure naturelle de la machine.

Pour toute réparation, s'adresser au service officiel d'assistance technique VIRUTEX.

VIRUTEX se réserve le droit de modifier ses produits sans avis préalable.

DEUTSCH

KANTENSCHNEIDMASCHINE RC50T



Wichtiger Hinweis: Lesen Sie bitte vor Benutzung der Maschine die beiliegende GEBRAUCHSANWEISUNG und die ALLGEMEINEN SICHERHEITSHINWEISE sorgfältig durch.

Stellen Sie sicher, dass Sie sowohl die Gebrauchsanweisung als auch die allgemeinen Sicherheitshinweise verstanden haben, bevor Sie die Maschine bedienen. Bewahren Sie beide Gebrauchsanweisungen zum späteren Nachschlagen auf.

1. BESCHREIBUNG

Die Kantenschneidmaschine RC50T ist ein speziell für die Montage und Verwendung auf dem Tisch MEB250 entwickeltes Zubehörgerät für den stationären Einsatz des Heißeimergeräts PEB200 und PEB250.

Damit kann der Kante mit der über der Ladeeinheit angebrachten Rolle Leim zugeführt werden und die Kante wird genau auf die Länge der Platte zugeschnitten, die geleimt wird.

2. ANBRINGEN DES ZUBEHÖRTEILS

1. Befestigen Sie die Ladeeinheit A (Abb. 1) mit den dafür vorgesehenen Schrauben B (Abb. 1) auf dem Rahmen des Tisches MEB250.

2. Befestigen Sie die Schneidmaschine C (Abb. 2) mit den dafür vorgesehenen Schrauben D (Abb. 2) auf dem Tisch MEB250 Löcher in der zur Verfügung gestellt E (Abb. 3).

3. Stellen Sie die Kantenrolle F (Abb. 4) auf die Ladeeinheit G (Abb. 4).

4. Richten Sie die Kante H (Abb. 4) am Anlegewinkel aus I (Abb. 4).

5. Leimen Sie die Platte. Sobald das Ende der Platte K (Abb. 5) die Markierung auf dem Führungsteil J (Abb. 5) erreicht hat, muss die Kante geschnitten werden. Schlagen Sie dazu kurz auf den Schaltknopf der Ladeeinheit L (Abb. 5).

3. GARANTIE

Alle VIRUTEX-Produkte haben eine 12 monatige Garantie

ab Lieferdatum. Jegliche Reparaturen bzw. Schäden aufgrund von unsachgemäßem Gebrauch oder natürlicher Abnutzung des Geräts bleiben hiervon ausgeschlossen. Wenden Sie sich in Falle jeglicher Reparatur an den offiziellen Kundendienst von VIRUTEX.

VIRUTEX behält sich das Recht vor, die Produkte ohne vorherige Ankündigung zu verändern.

ITALIANO

UTENSILE PER IL TAGLIO DEI BORDI RC50T



Prima di utilizzare la macchina, leggere attentamente questo MANUALE DI ISTRUZIONI e il PROSPETTO DELLE NORME GENERALI DI SICUREZZA allegato. Non cominciate a lavorare con la macchina se non siete sicuri di avere compreso integralmente il loro contenuto. Conservare tutti e due i manuali per eventuali consultazioni successive.

1. DESCRIZIONE

L'utensile RC50T è un accessorio progettato specificamente per essere montato e utilizzato sul tavolo MEB250 per l'utilizzo della bordatrice con colla a caldo PEB200 e PEB250 in configurazione fissa.

Permette di alimentare il bordo in rotolo sistemato sul caricatore e tagliare tale bordo alla lunghezza esatta per il pannello da bordare.

2. MONTAGGIO DELL'ACCESSORIO

1. Fissare il caricatore A (Fig. 1) alla struttura della MEB250, utilizzando le viti previste B (Fig. 1)

2. Fissare l'utensile per il taglio C (Fig. 2) dei bordi al tavolo MEB250, utilizzando le viti previste D (Fig. 2) fori sul E (Fig. 3).

3. Sistemare il rotolo F (Fig. 4) di bordo sul caricatore G (Fig. 4)

4. Affiancare il bordo H (Fig. 4) sulla squadra di appoggio I (Fig. 4).

5. Bordare il pannello, tenendo presente che, quando la fine del pannello K (Fig. 5) raggiunge il segno presente sulla guida d'ingresso J (Fig. 5), occorre tagliare il bordo con un colpo secco sulla levetta del caricatore L (Fig. 5)

3. GARANZIA

Tutti i prodotti VIRUTEX godono di una garanzia di 12 mesi a partire dalla data di fornitura, rimanendo comunque escluse tutte le manomissioni o i danni causati da un

uso inadeguado o dalla normale usura della macchina. Per qualsiasi riparazione, rivolgersi al Servizio Ufficiale di Assistenza Tecnica VIRUTEX.

La VIRUTEX si riserva il diritto di modificare i propri prodotti senza preavviso.

PORTUGUÉS

CORTADOR DE ORLAS RC50T



Antes de utilizar a máquina leia atentamente este MANUAL DE INSTRUÇÕES e o FOLHETO DE INSTRUÇÕES GERAIS DE SEGURANÇA anexo. Assegure-se de os ter compreendido antes de começar a trabalhar com a máquina. Conserve os dois manuais de instruções para possíveis consultas posteriores.

1. DESCRIÇÃO

O cortador de orlas RC50T é um acessório especialmente concebido para ser montado e utilizado sobre a mesa MEB250 - Mesa para uso estacionário da orladora de cola quente PEB200 e PEB250.

O seu uso permite a alimentação do canto desde o rolo disposto sobre o carregador e o corte do mesmo no comprimento exacto do tabuleiro que está a ser orlado.

2. MONTAGEM DO ACESSÓRIO

1. Fixar o carregador A (Fig. 1) sobre a armação da MEB250 utilizando os parafusos previstos para tal B (Fig. 1)
2. Fixar o cortador C (Fig. 2) sobre a mesa MEB250 utilizando os parafusos previstos para tal D (Fig. 2) orifícios previstos no E (Fig. 3)
3. Colocar o rolo F (Fig. 4) dos cantos sobre o carregador G (Fig. 4)
4. Colocar o canto H (Fig. 4) face à esquadria de apoio I (Fig. 4)
5. Proceder à aplicação da orla no tabuleiro, tendo em conta que, quando o fim do tabuleiro K (Fig. 5) atingir a marca existente na guia de entrada J (Fig. 5), deve proceder-se ao corte do canto dando uma pancada seca sobre a manete do carregador L (Fig. 5)

3. GARANTIA

Todos os produtos VIRUTEX são amparados por uma garantia válida pelo período de 12 meses contados a partir do dia do seu fornecimento, ficando dela excluídas todas aquelas manipulações ou danos ocasionados por manejos inadequados ou pelo desgaste natural da máquina. Para qualquer reparação, deve dirigir-se ao Serviço

Oficial de Assistência Técnica VIRUTEX.

A VIRUTEX reserva para si o direito de poder modificar os seus productos, sin a necessidade de aviso prévio.

POLSKI

ZESTAW DO DOCINANIA OBRZEŻA RC50T



Przeczytaj dokładnie niniejszą INSTRUKCJĘ OBSŁUGI oraz załączoną BROSZURĘ OGÓLNYCH ZASAD BEZPIECZEŃSTWA zanim zaczniesz korzystać z urządzenia. Upewnij się, że je dobrze zrozumiałeś zanim przystąpisz do pracy z urządzeniem po raz pierwszy. Zachowaj oba zestawy instrukcji na przyszłość.

1. OPIS

Zestaw do docinania obrzeża RC50T jest specjalnie zaprojektowanym przyrządem do zamontowania i użycia na stoliku MEB250 do pracy stacjonarnej z oklejarką na klej termotopliwy PEB200 i PEB250. Jego użycie umożliwia podawanie obrzeża z podajnika obrotowego i przycinanie go do odpowiedniej długości tak, aby pasowało dokładnie do krawędzi płyty, którą zamierzamy okleić.

2. MONTAŻ PRZYRZĄDU

1. Zamocuj podajnik A (Rys. 1) na ramie MEB250, za pomocą dostarczonych śrub B (Rys. 1).
2. Zamocuj docinak C na stoliku MEB250, za pomocą dostarczonych śrub D (Rys. 2) w otworach E (Rys. 3).
3. Umieść rolkę obrzeża F na podajniku G (Rys. 4).
4. Dopasuj obrzeże H (Rys. 4) do prowadnicy docinaka I (Rys. 4).
5. Zaczynij nakładać obrzeże na krawędź płyty, pamiętając o tym, że gdy koniec płyty K (Rys. 5) osiągnie punkt zaznaczony na prowadnicy płyty J (Rys. 5), należy przyciąć obrzeże naciskając na dźwignię docinaka L (Rys. 5).

3. GWARANCJA

Wszystkie produkty VIRUTEX są objęte 12-miesięczną gwarancją obowiązującą od daty zakupu. Gwarancja nie obejmuje wszelkich uszkodzeń spowodowanych niewłaściwym użytkowaniem lub naturalnym zużyciem urządzenia.

Aby dokonać jakichkolwiek napraw, skontaktuj się z oficjalnym serwisem VIRUTEX.

VIRUTEX zastrzega sobie prawo do dokonywania zmian w swoich produktach bez uprzedniej informacji.



<http://www.virutex.es/registre>



Acceda a toda la información técnica.
Access to all technical information.
Accès à toute l'information technique.
Zugang zu allen technischen Daten.
Accedere a tutte le informazioni tecniche.
Aceso a todas as informações técnicas.
Dostęp do wszystkich informacji technicznych.



5096661 042017

Virutex, S.A.
Antoni Capmany, 1
08028 Barcelona (Spain)

www.virutex.es